

FESEL (F. Sequeira)

Equipamentos Industriais, Lda.

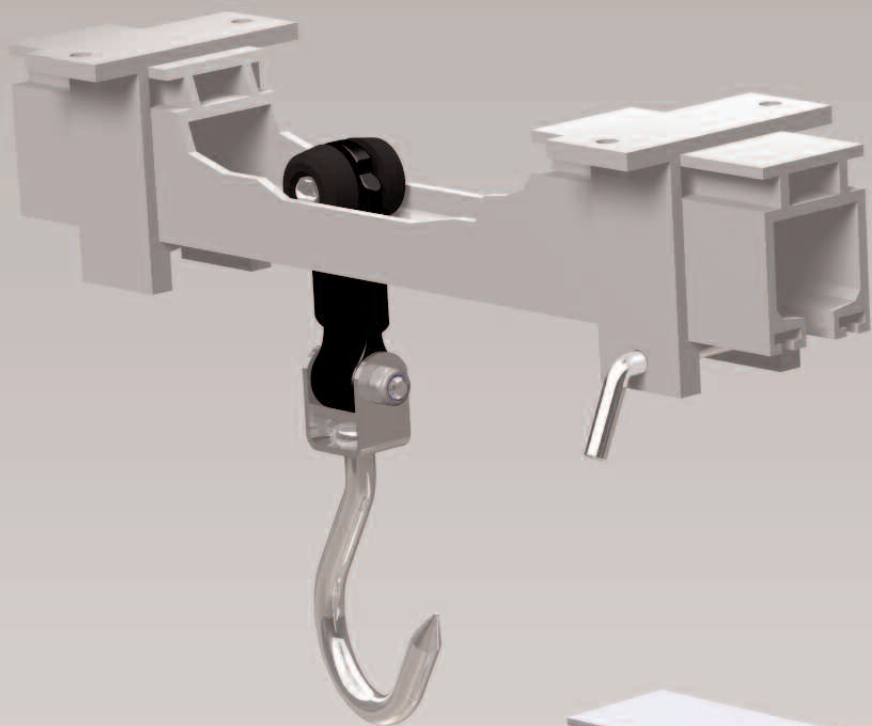

Monorail Ligeiro

Para Caixas Isotérmicas com Suportes; Travão e Carro

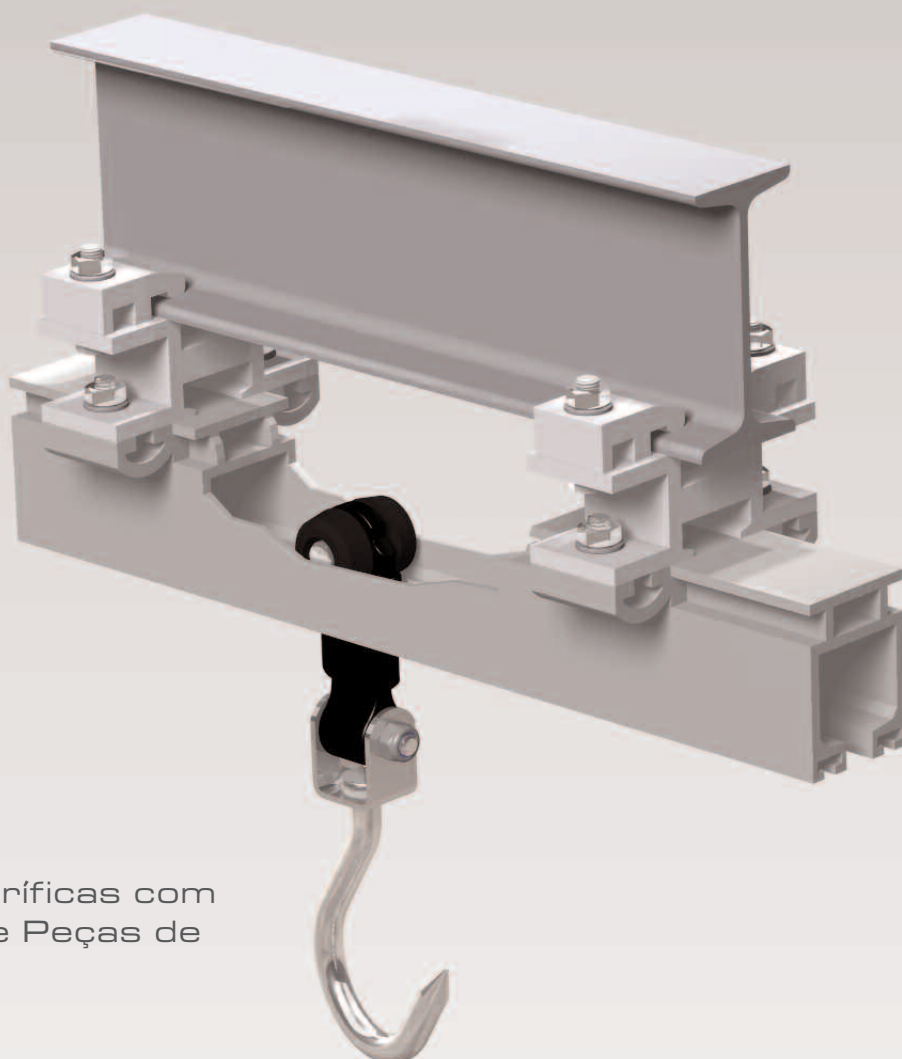

Para Câmaras Frigoríficas com Viga IPE; Suportes e Peças de Aperto à viga

Derivação Monorail Ligeiro

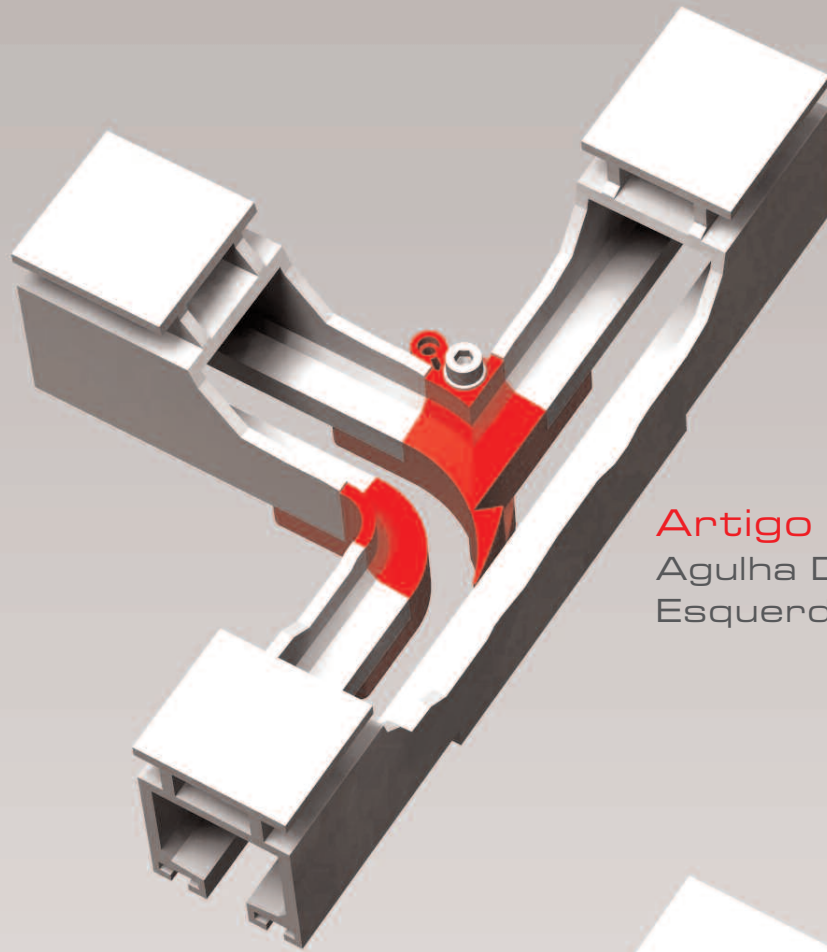

Artigo n.º 543-E
Agulha Derivação
Esquerda 90 Graus

Perfil de Alumínio Anodizado
do tipo "Monorail Ligeiro"
nº 4099, concebido
de acordo com todas as
normas de Higiene em vigor
na CEE, suportes de via em
perfil de alumínio extrudido.
Todas as peças de ligação,
parafusos e porcas são
em Aço Inox. Poliamidas de
alta resistência ao choque.



Artigo n.º 543-D
Agulha Derivação
Direita 90 Graus

Derivação Monorail Ligeiro

Artigo n.º 543-C
Agulha Derivação Central

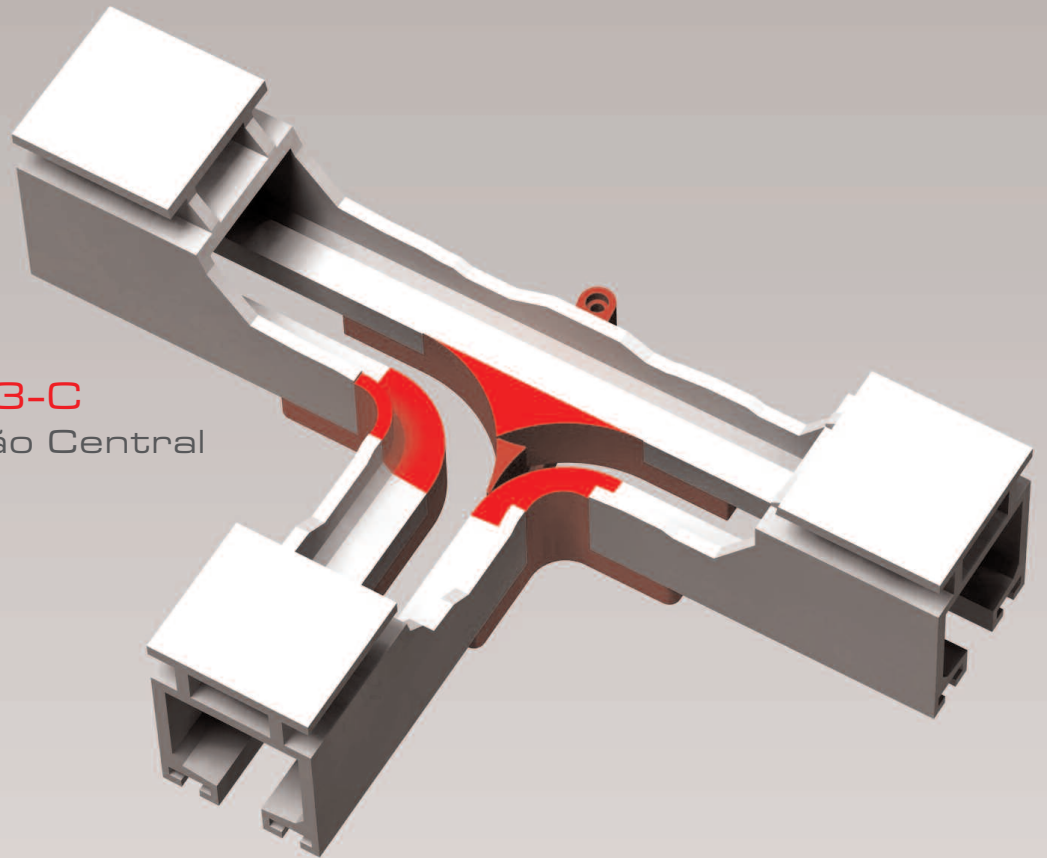

Artigo n.º 546
Curva a 90 Graus

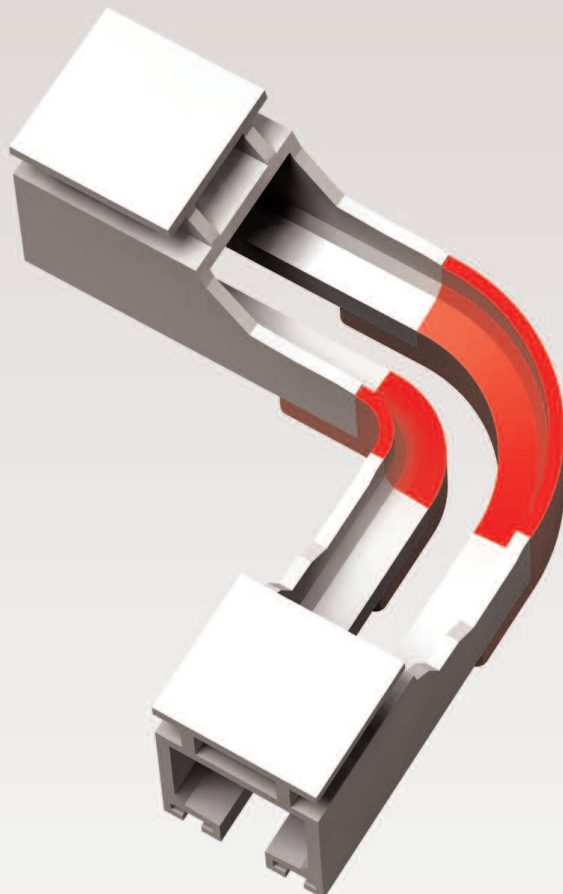

Artigo n.º 543-Q
Agulha Derivação 4 Vias

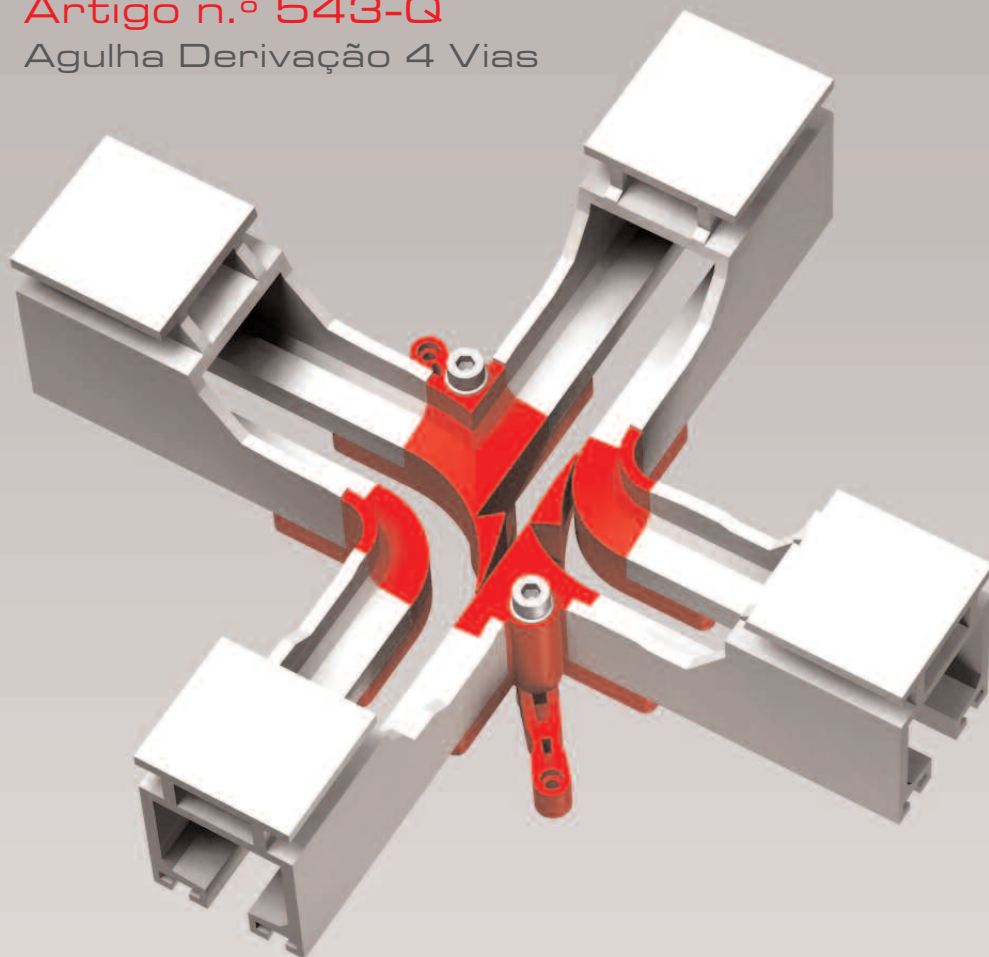

Artigo n.º 529-1
Carro Monorail Ligeiro
com Gancho



Carro tipo "Monorail Ligeiro",
com estrutura em Liga de
Alumínio Extrudido, injectado
com poliamida de alta resistência
ao choque, com Rodas em nylon
de Alta Resistência ao Desgaste
e ao Calor; rolamentos estanques
do tipo 608-RS. Todas as peças
de ligação, parafusos e porcas
são em Aço Inox.

Estrada Nacional 249 - Km 4,35-Lote 4
Albarraque - 2645-047 Rio de Mouro
Tel.: 214 548 440 - Fax: 214 548 449
Email: fesel@iol.pt ; fesel@mail.telepac.pt
www.fesel.pt